

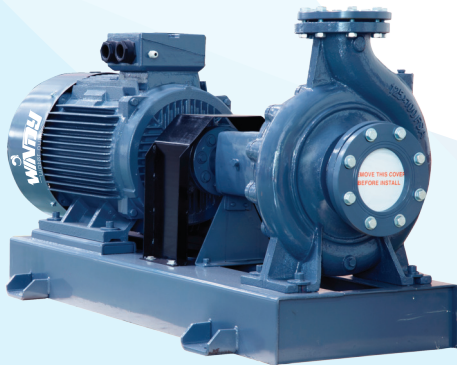

WINDY
water pumps

CATALOGUE 2018

www.windy.com.vn

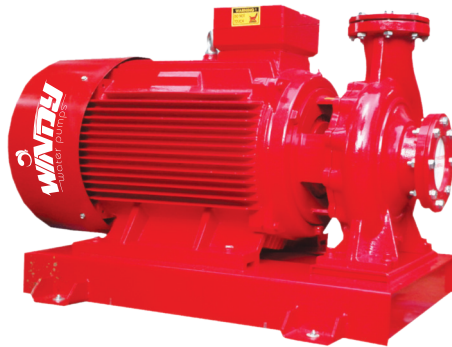
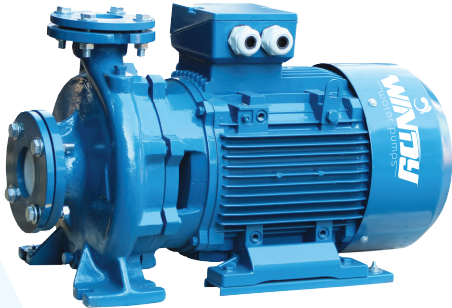

ỨNG DỤNG/APPLICATION

● **Máy bơm ly tâm trục ngang được sử dụng rộng rãi trong :**

- Xây dựng
- Thoát nước, thủy lợi, tưới tiêu, cung cấp nước,
- Hệ thống chữa cháy,
- Công nghiệp (hệ thống giải nhiệt, bột giấy, thực phẩm, hóa chất, dệt nhuộm...)
- Hệ thống sưởi, điều hòa không khí, tháp giải nhiệt
- Hồ bơi, hệ thống rửa ...

**Máy được cung cấp kèm theo mặt bích.*

● **Monobloc horizontal centrifugal pumps, widely used in the following fields:**

- Building
- Drainage, irrigation, sprinkling, water supplies,
- Fire-fighting systems,
- General industry, plastics, paint, textiles, paper.
- Heating systems, air-conditioning, cooling tower
- Swimming pool, washing systems...
- *Standard supply with counter-flange.*

HOẠT ĐỘNG/OPERATION LIMITS

$Q = 4.5 - 420 \text{ m}^3/\text{h}$

75 - 7000 L/min

$H = 24.4 \rightarrow 94\text{m}$

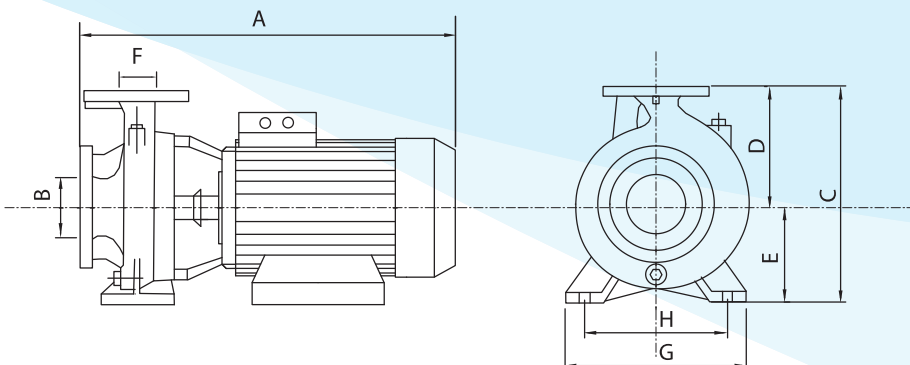

2900 RPM

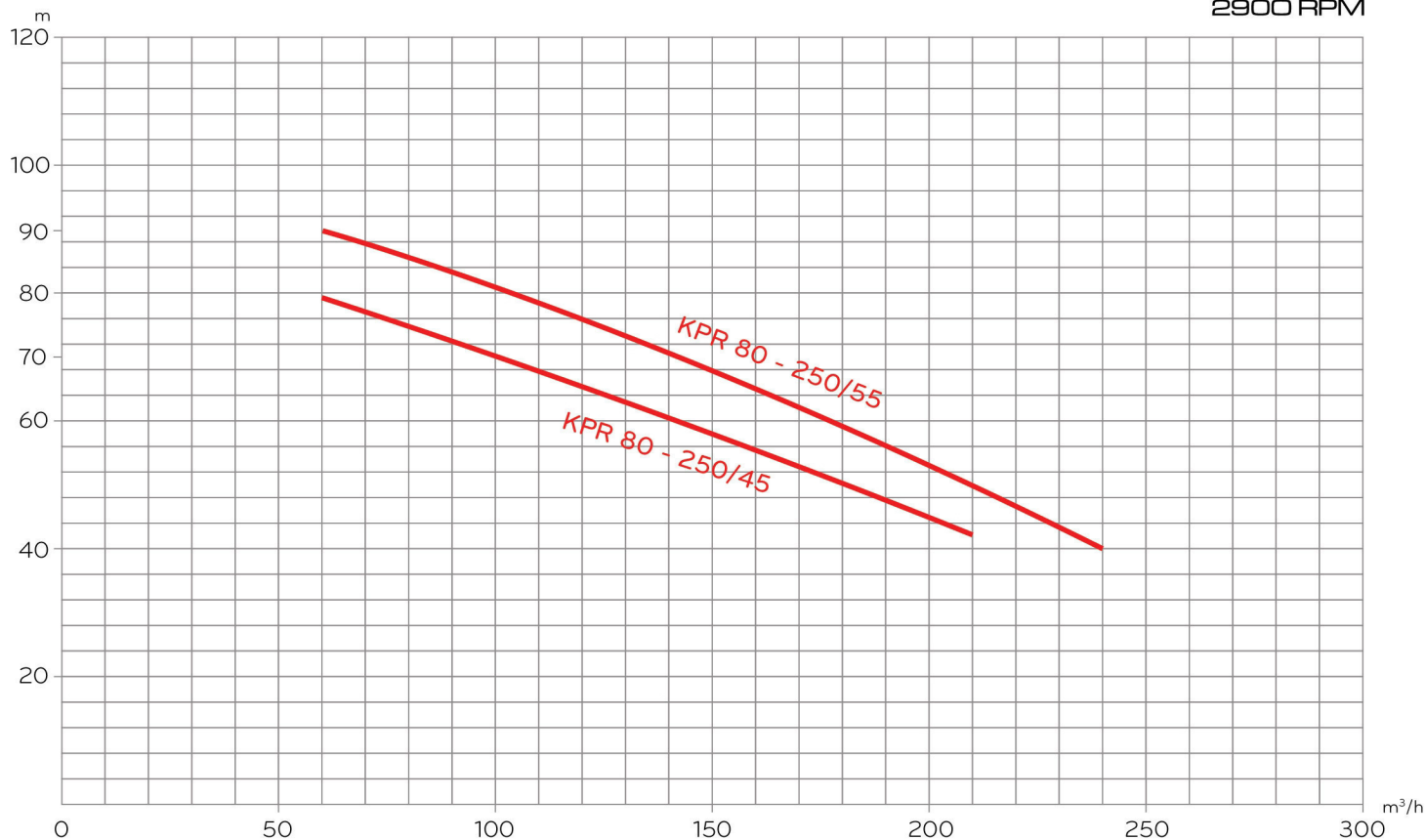

TYPE			3x380V/50Hz (A)	m³/h-l/min	Q (m³/h-l/min)									
ELECTRIC PUMP					60	72	84	108	132	156	180	210	240	
3~	HP	kW	H (m)											
KP(R) 80-250/45	60	45	-	79,5	73	72,7	71,5	67,4	64,7	56,2	53,1	42,0	-	
KP(R) 80-250/55	75	55	-	91,0	89,4	88,9	86,8	85,1	79,6	75,8	71,0	59,8	40,1	

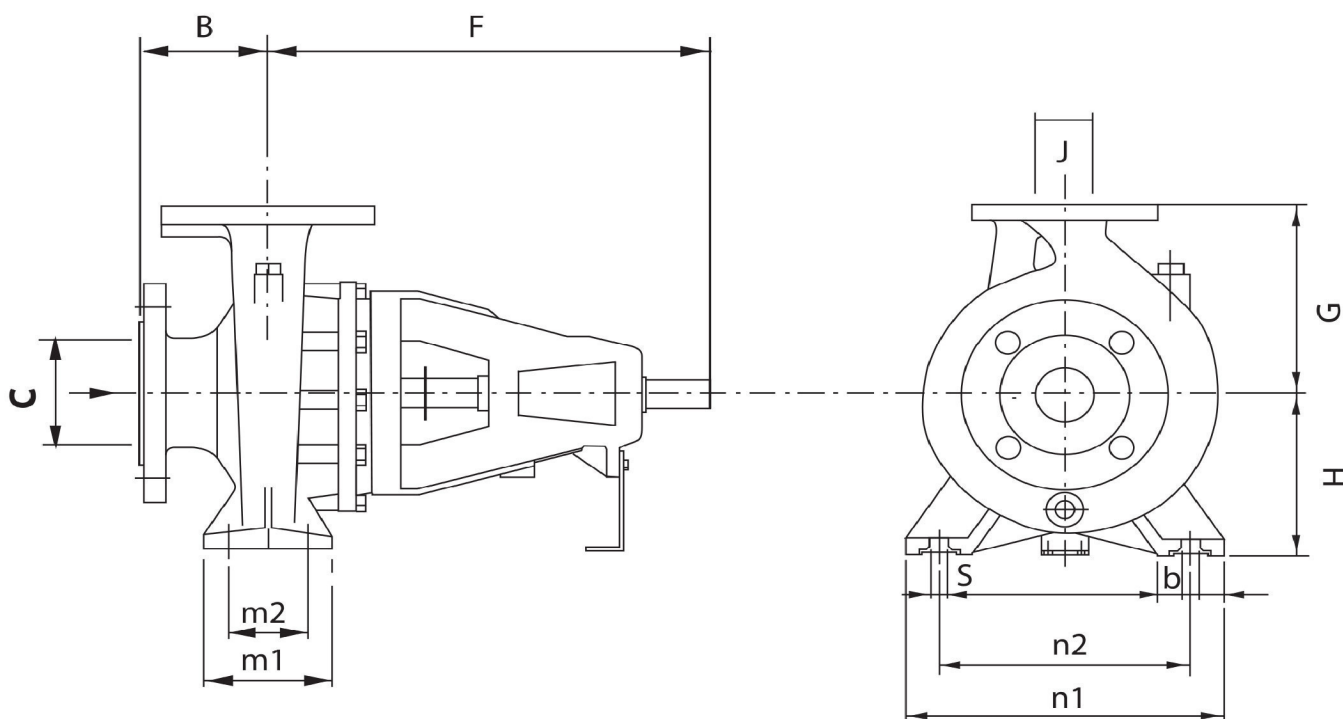

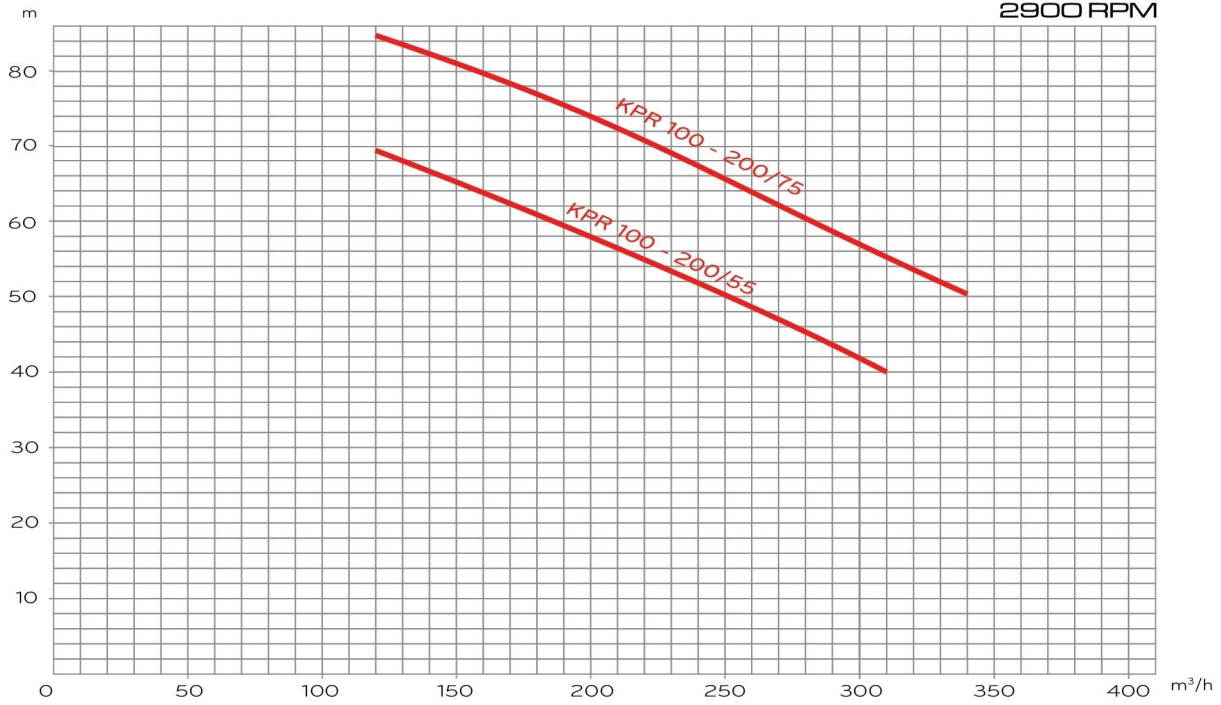

TYPE			3~ HP	kW	3~ m³/h	Q (m³/h)						
ELECTRIC PUMP						120	177	213	275	285	307	317
3~	HP	kW	H (m)									
KP(R) 100 - 200/55	75	55	-	-	68,5	65,4	60,1	57,8	52,1	45,4	40,0	-
KP(R) 100 - 200/75	100	75	-	-	85,7	80,4	75,4	70,7	65,3	60,8	55,4	50,3

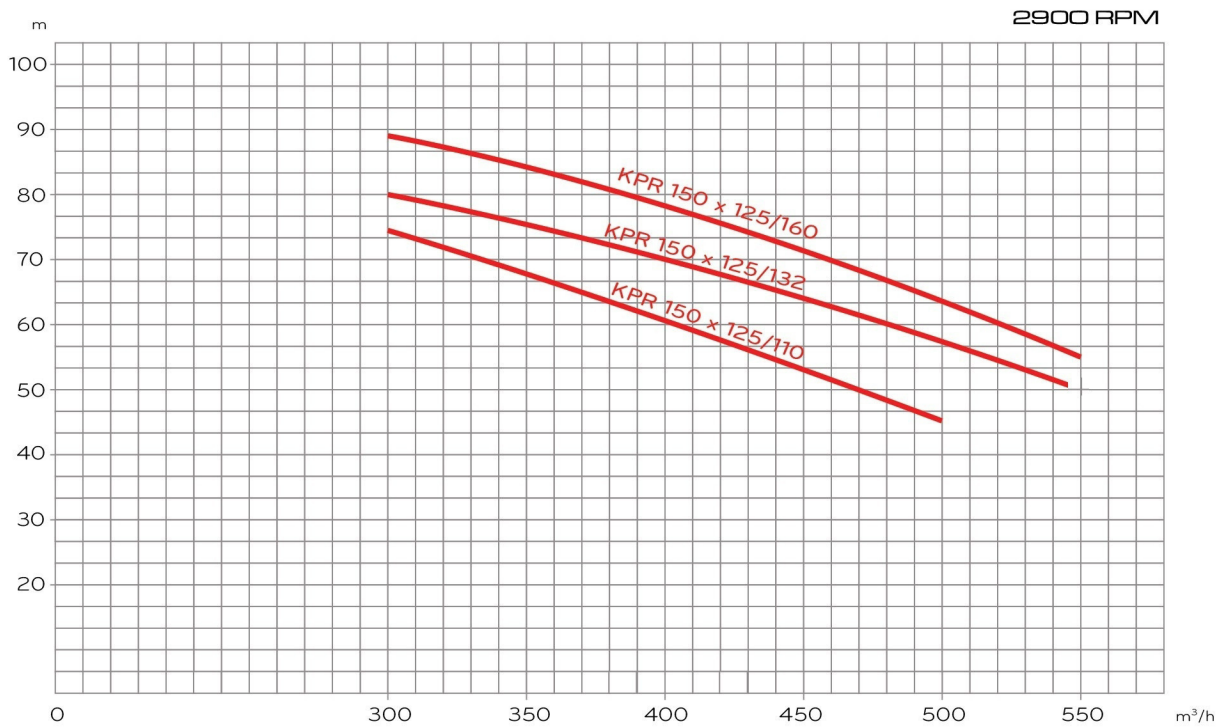

TYPE			3~ HP	kW	3~ m³/h	Q (m³/h)									
ELECTRIC PUMP						309	392	413	447	458	460	500	511	528	542
3~	Hp	kW	H (m)												
KPR 150 x 125/110	150	110	-	-	74,1	70,0	65,0	58,0	55,6	50,0	48,1	-	-	-	-
KPR 150 x 125/132	180	132	-	-	80,3	75,4	72,1	70,7	68,5	67,5	64,1	61,0	55,5	50,1	-
KPR 150 x 125/160	220	160	-	-	88,6	86,1	84,0	80,0	75,3	73,0	70,5	65,0	62,4	57,3	55



HOẠT ĐỘNG/OPERATION LIMITS

$Q = 3.24 \rightarrow 1320 \text{ m}^3/\text{h}$

54 - 22000 L/min

H = 4 - 155 m

ỨNG DỤNG/APPLICATION

● Máy bơm ly tâm trục ngang được sử dụng rộng rãi trong :

- Xây dựng
- Thoát nước, thủy lợi, tưới tiêu, cung cấp nước,
- Hệ thống chữa cháy,
- Công nghiệp (hệ thống giải nhiệt, bột giấy, thực phẩm, hóa chất, dệt nhuộm...)
- Hệ thống sưởi, điều hòa không khí, tháp giải nhiệt
- Hồ bơi, hệ thống rửa ...

**Máy được cung cấp kèm theo mặt bích.*

● Monobloc horizontal centrifugal pumps, widely used in the following fields:

- General industry, plastics, paint, textiles, paper.
- Building
- Drainage, irrigation, sprinkling, water supplies,
- Fire-fighting systems
- Heating systems, air-conditioning, cooling tower
- Swimming pool, washing systems...
- *Standard supply with counter-flange.*

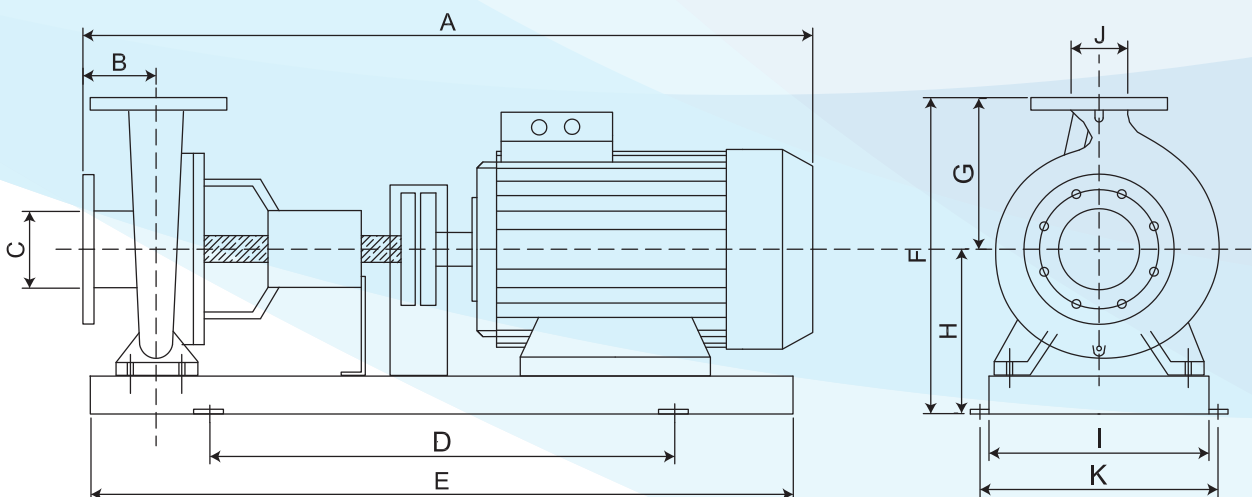

ỨNG DỤNG/APPLICATION

- Công nghiệp, nhựa, sơn, dệt may
 - Luyện kim, khai khoáng
 - Nhà cao tầng, Xây dựng
 - Thoát nước, thủy lợi, thủy lợi, cấp nước Hệ thống PCCC
 - Hệ thống sưởi, điều hòa không khí, tháp giải nhiệt
 - Cấp thoát nước
 - Nông nghiệp
 - Nồi hơi
 - Các hệ thống áp suất nước cao
- * Máy được cung cấp kèm theo mặt bích.*



- General industry, plastics, paints, textiles, paper
 - Metallurgy, mining
 - Building, Construction
 - Drainage, irrigation, irrigation, water supply
 - Fire fighting systems
 - Heating systems, air-conditioning, cooling tower
 - Water supply
 - Agriculture
 - Boiler feed
 - Other general high pressure services
- * Standard supply with counter-flange*

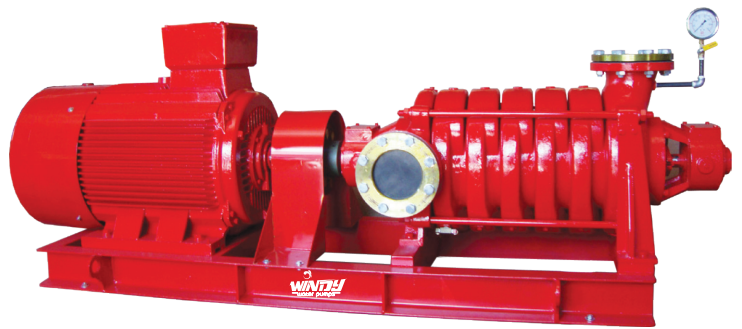

HOẠT ĐỘNG/OPERATION LIMITS

Q = 3.6 -> 300 m³/h

60 - 5000 L/min

H = 37 - 390 m

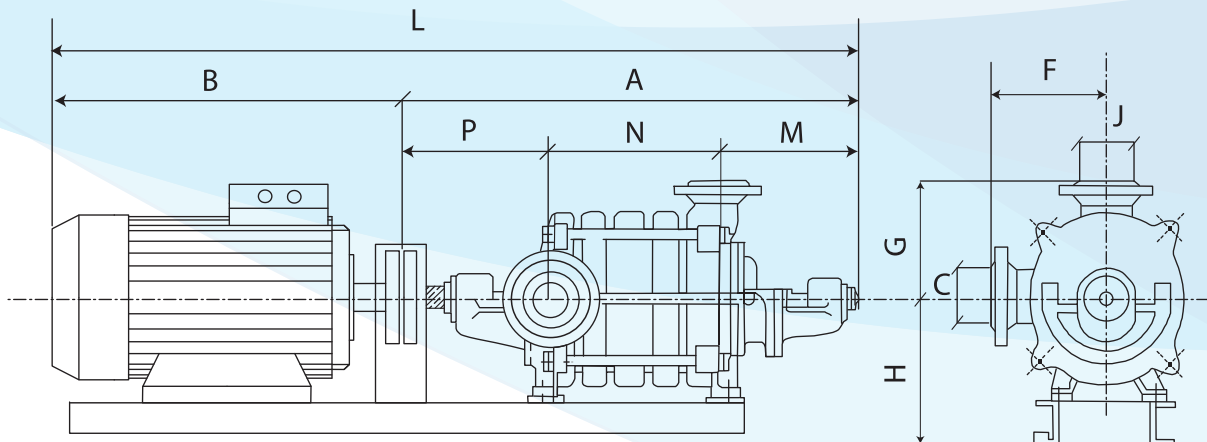

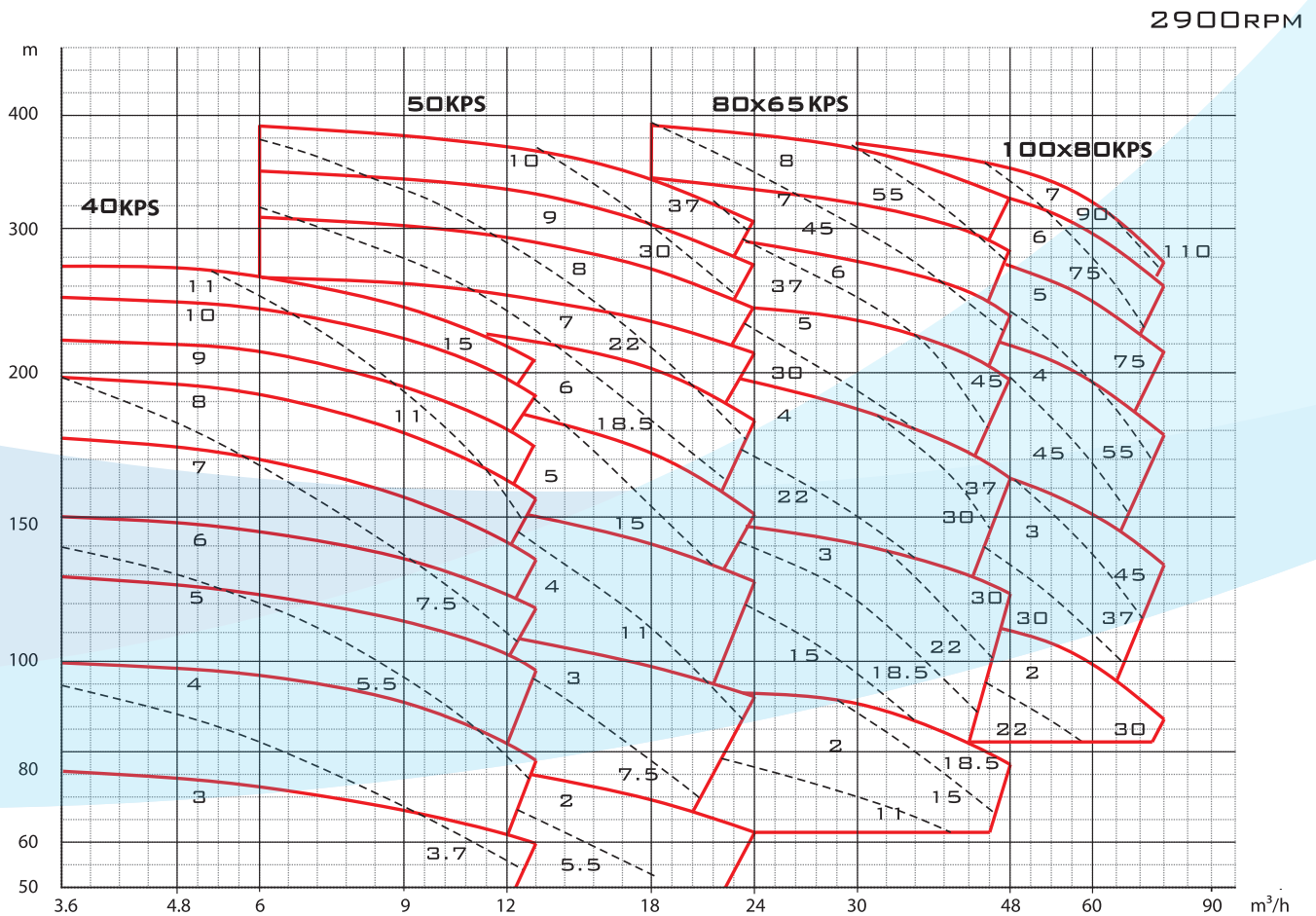
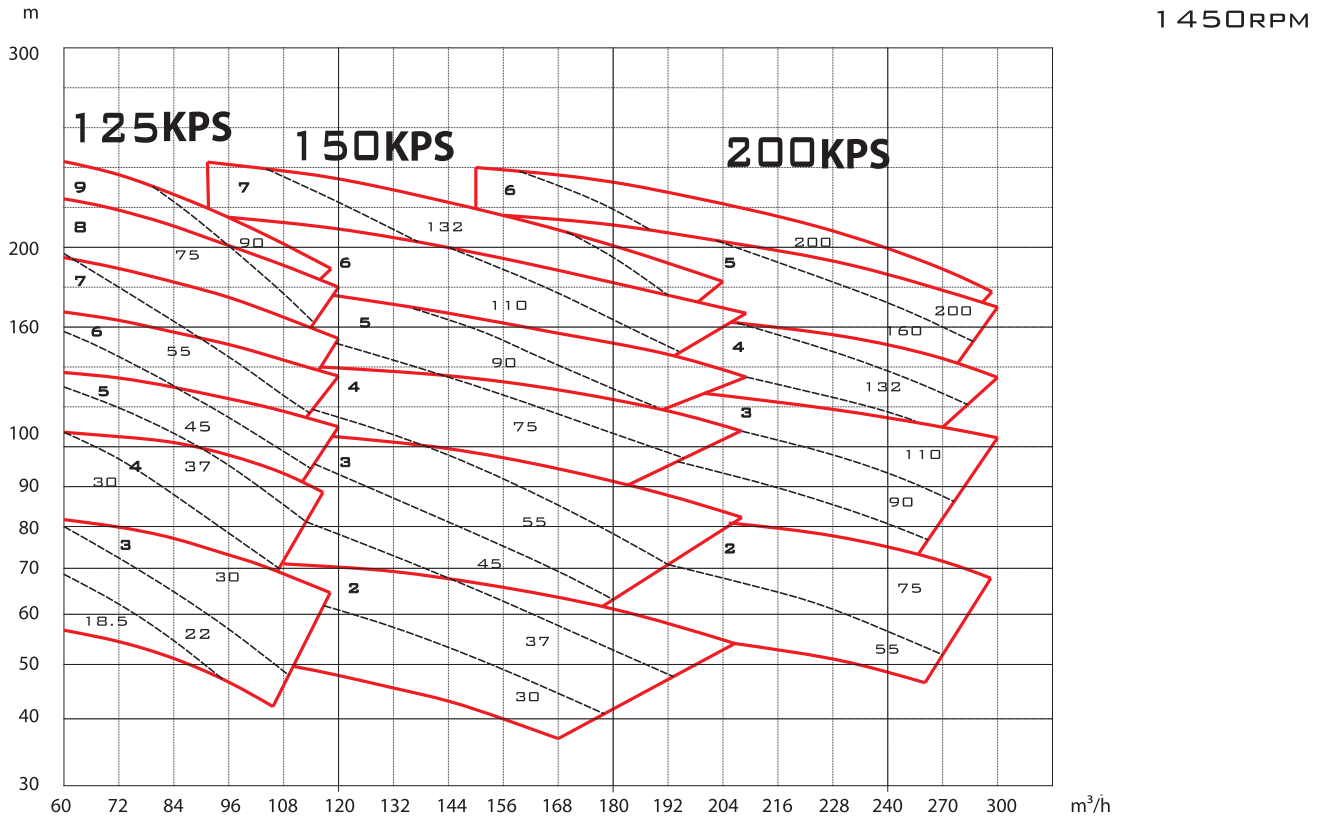

HOẠT ĐỘNG/OPERATION LIMITS

Q = 18 -> 1900 m³/h

300 - 31667 L/min

H = 6 - 142 m

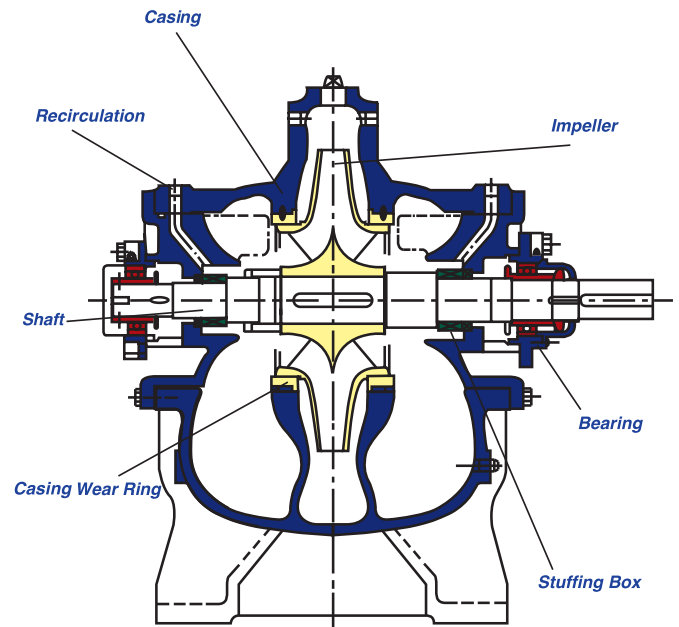

ỨNG DỤNG/APPLICATION

- Máy bơm ly tâm trục ngang đầu rời được sử dụng rộng rãi trong:
 - Công nghiệp, nhựa, sơn, dệt may
 - Luyện kim, khai khoáng
 - Nhà cao tầng, Xây dựng
 - Thoát nước, thủy lợi, thủy lợi, cấp nước
 - Hệ thống PCCC
 - Hệ thống sưởi, điều hòa không khí, tháp giải nhiệt
 - Cấp thoát nước
 - Nông nghiệp
 - Nồi hơi
 - Các hệ thống áp suất nước cao
- * Máy được cung cấp kèm theo mặt bích.

- - General industry, plastics, paints, textiles, paper,
 - Metallurgy, mining
 - Building, Construction
 - Drainage, irrigation, irrigation, water supply
 - Fire fighting systems
 - Heating systems, air-conditioning, cooling tower
 - Water supply
 - Agriculture
 - Boiler feed
 - Other general high pressure services
- * Standard supply with counter-flange

1 450RPM

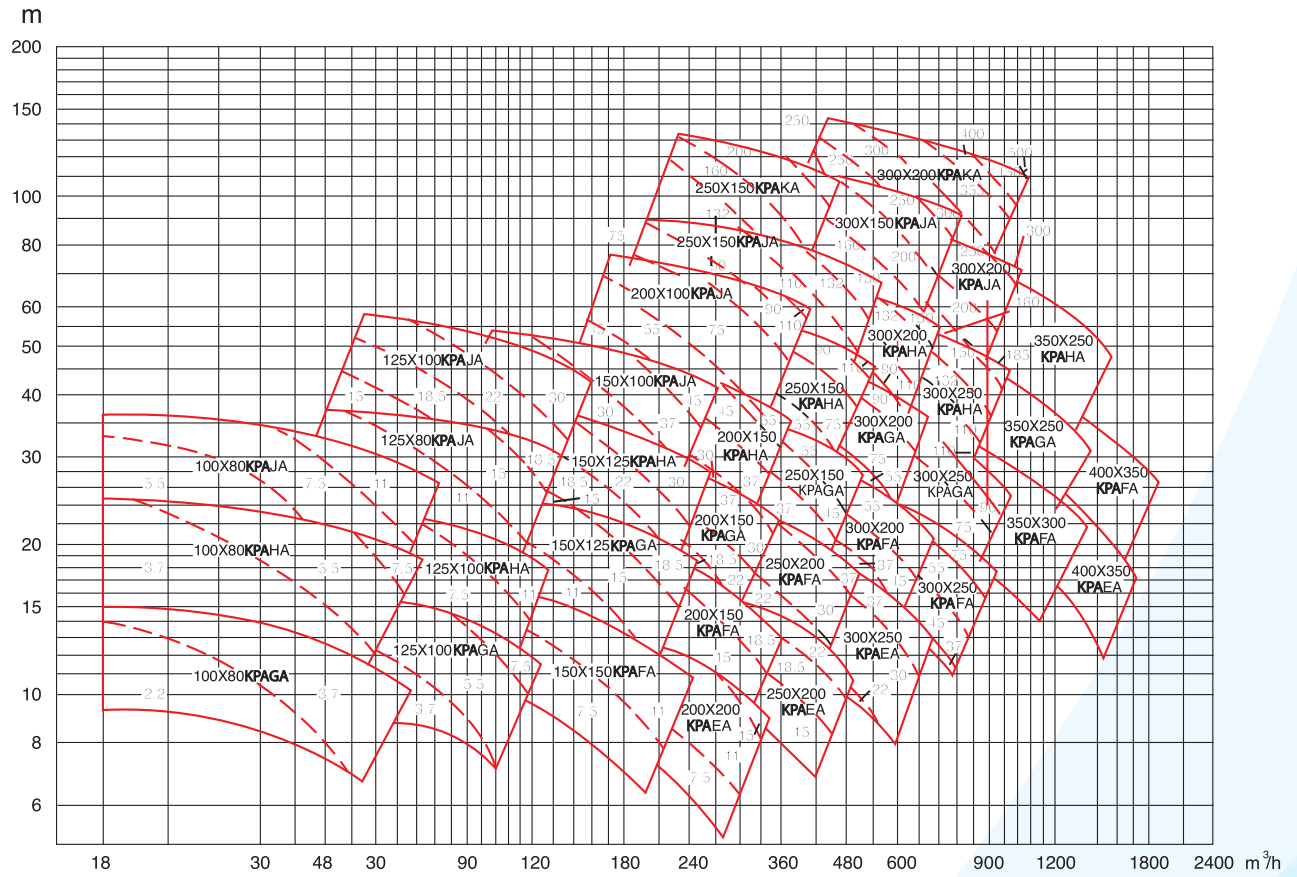

2900RPM

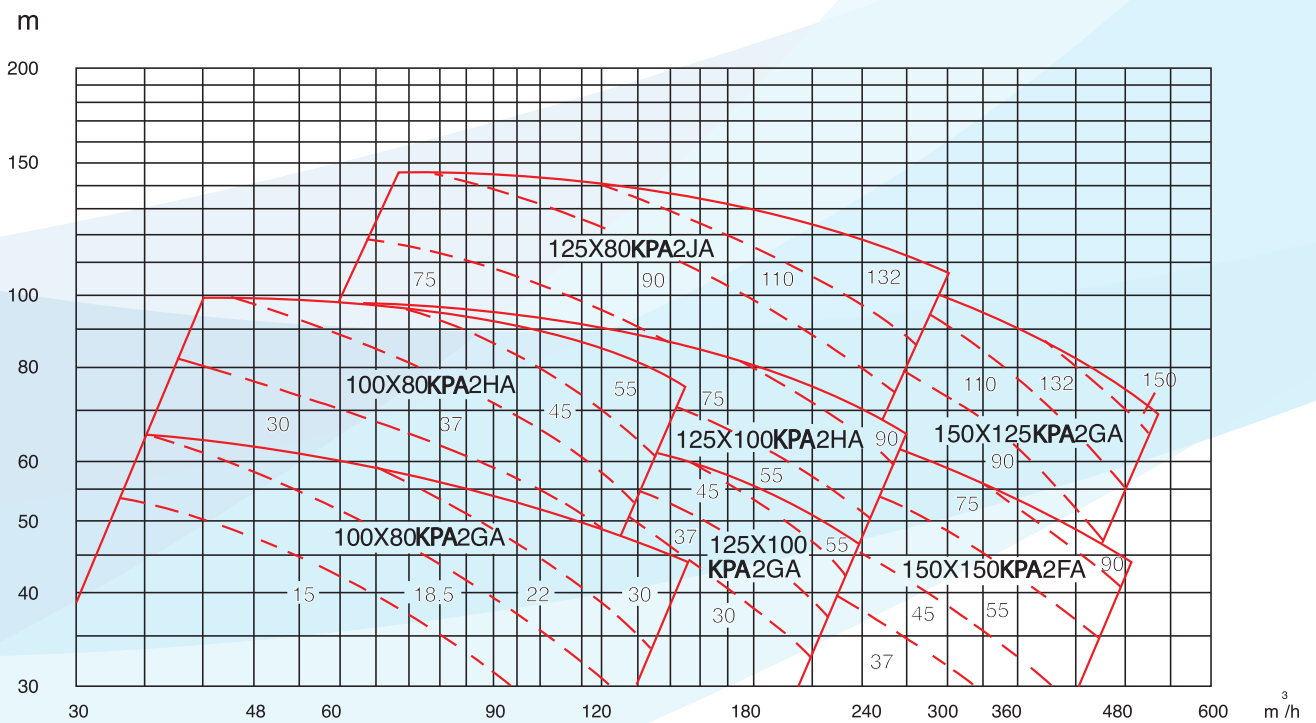



HOẠT ĐỘNG/OPERATION LIMITS

Q = 1.2 -> 12 m³/h
(20 - 170 L/min)
H = 40 - 150 m

2900rpm

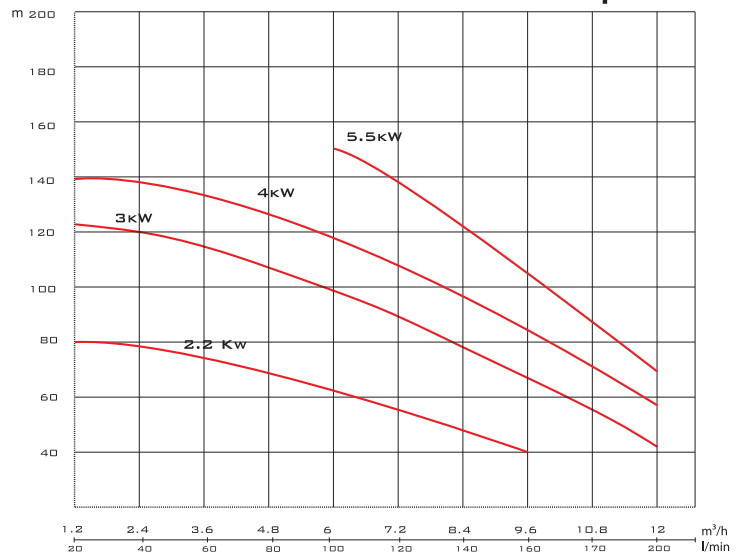

ỨNG DỤNG/APPLICATION

● Bơm ly tâm đa tầng cánh trục đứng được sử dụng cho :

- Hệ thống điều áp-tạo áp
 - Bơm bù áp phòng cháy chữa cháy
 - Xây dựng
 - Nhà cao tầng
 - Nông nghiệp và Công nghiệp
 - Xây dựng, nhà cao tầng
 - Hệ thống chữa cháy
 - Hồ bơi, hệ thống rửa ..Đặc biệt thích hợp cho nồi hơi
- * Máy được cung cấp kèm theo mặt bích.

● Multistage centrifugal pump is used for:

- System-generated pressure regulator
 - Pressure compensated pump fire
 - Construction
 - Buildings
 - Agriculture and Industry
 - Construction and building
 - Fire fighting system
 - Swimming pools, washing system ..
- Especially suited for boilers
- * Standard supply with counter-flange



Model	kW	HP	Q (m3/h)	1	1.2	1.6	2	2.4	2.8	3.2	3.5
KPM 2-9	1.1	1.5	H (m)	80	78	93	67	61	54	45	37
KPM 2-11	1.1	1.5		98	95	89	82	73	64	54	44
KPM 2-13	1.5	2		116	114	106	98	89	78	65	52
KPM 2-15	1.5	2		134	130	123	112	100	90	73	60
KPM 2-18	2.2	3		161	157	148	136	121	108	91	76
KPM 2-22	2.2	3		197	192	180	165	148	130	110	90
KPM 2-26	3	4		232	228	214	198	179	158	130	110

Model	kW	HP	Q (m3/h)	1.5	2	3	4	5	6	7
KPM 4-12	2.2	3	H (m)	114	108	104	95	85	75	58
KPM 4-14	3	4		136	126	122	112	101	89	68
KPM 4-16	3	4		152	144	140	129	115	101	78
KPM 4-19	4	5.5		183	171	168	153	137	122	93
KPM 4-22	4	5.5		211	200	192	178	160	138	108

Model	kW	HP	Q (m3/h)	5	6	7	8	9	10	11	12
KPM 8-10	4	5.5	H (m)	104	100	97	92	87	81	73	65
KPM 8-12	4	5.5		124	120	116	111	104	92	87	78
KPM 8-14	5.5	7.5		145	141	136	130	122	113	102	92
KPM 8-16	5.5	7.5		166	161	156	148	139	130	108	106
KPM 8-18	7.5	10		187	182	175	167	157	146	134	120
KPM 8-20	7.5	10		208	202	195	186	175	163	150	135

Model	kW	HP	Q (m3/h)	7	8	9	10	11	12	13	14	15	16
KPM 12-8	5.5	7.5	H (m)	116	94	91	88	84	80	75	70	63	56
KPM 12-10	7.5	10		120	118	115	111	106	101	94.5	88	80	72
KPM 12-12	7.5	10		144	141	137	133	127	121	114	106	96	86
KPM 12-14	11	15		168	165	160	155	148	141	133	124	112	100
KPM12-16	11	15		193	189	184	178	170	162	152	142	129	115

Model	kW	HP	Q (m3/h)	10	12	14	16	18	20	22	24	26	28
KPM 20-7	7.5	10	H (m)	95	93	91	89	86	82	77	71	65	58
KPM 20-8	11	15		109	107	105	102	99	94	89	82	75	67
KPM 20-10	11	15		136	134	131	128	124	118	111	103	95	85
KPM 20-12	15	20		164	162	158	154	149	142	133	124	114	102
KPM 20-14	15	20		192	189	185	180	174	166	156	145	133	119

ỨNG DỤNG/APPLICATION

Bơm ly tâm đa tầng cánh trục đứng được sử dụng cho :

- Hệ thống điều áp-tạo áp
 - Bơm bù áp phòng cháy chữa cháy
 - Xây dựng • Nhà cao tầng
 - Nông nghiệp và Công nghiệp
 - Xây dựng, nhà cao tầng
 - Hệ thống chữa cháy
 - Hồ bơi, hệ thống rửa ..
 - Đặc biệt thích hợp cho nồi hơi
- * Máy được cung cấp kèm theo mặt bích.

Multistage centrifugal pump is used for:

- System-generated pressure regulator
 - Pressure compensated pump fire
 - Construction • Buildings
 - Agriculture and Industry
 - Construction and building
 - Fire fighting system
 - Swimming pools, washing system
 - Especially suited for boilers
- * Standard supply with counter-flange

HOẠT ĐỘNG/OPERATION LIMITS

Q = 6 -> 48 m³/h (100 - 800 L/min)
 H = 50 - 350 m



No.	Model	Capacity (l)	Maximum Press (bar)	Connector
01	KPV24	24	8	1"
02	KPV50	50	10	1"
03	KPV100	100	10	1"
04	KPV100 - 16	100	16	1"
05	KPV150	150	10	1 1/2"
06	KPV200	200	10	1 1/2"
07	KPV200 - 16	200	16	1 1/2"
08	KPV300	300	10	1 1/2"
09	KPV300 - 16	300	16	1 1/2"
10	KPV500	500	10	1 1/2"
11	KPV500 - 16	500	16	1 1/2"
12	KPV750	750	10	1 1/2"
13	KPV750 - 16	750	16	1 1/2"
14	KPV1000	1000	10	2"
15	KPV1000 - 16	1000	16	2"

ỨNG DỤNG/APPLICATION

- Bình tích áp là một yếu tố cần thiết cho một hệ thống cung cấp nước làm việc thường xuyên và lâu dài. Chức năng của nó là để tăng áp lực nước trong hệ thống cho đến điểm cuối. Chức năng đảm bảo sự ổn định về áp lực trong hệ thống giúp tối ưu hóa hoạt động của máy bơm.

Bình áp lực phù hợp cho tất cả các hệ thống nước trong: công nghiệp, gia đình và nông nghiệp. Màng bình áp lực có hình dáng khí cầu và được gắn trực tiếp với mặt bích, tránh tiếp xúc giữa nước và bề mặt kim loại của bình.

Hơn nữa, màng bình được lắp vào sau khi bình được sơn bảo quản giúp nó đảm bảo được độ đàn hồi và phi độc tính.

- The membrane water tank is a necessary element for a long lasting and regularly working potable water distribution system. Its function is to increase the pressure with which the a queduct water reaches the end-user.

The water tank moderates the changes of pressure gathering the exceeded pressure to optimize the work of the pump. Varem water tanks are suited for all types of water systems: industrial, home, and agricultural. Varem membranes are balloon-shaped and are directly attached to the flange, avoiding any contact between water and the metal surfaces of the tank.

Furthermore, the introduction of the membrane after tank painting preserver its elasticity, impermeability and non-toxicity.



Model	HP	KW	Q(m ³ /h)	Hm
50KPW-B/1.1	1.5	1.1	7	15
65KPW-B/1.5	2	1.5	25	7
80KPW-B/2.2	3	2.2	40	10
65KPW-B/2.2	3	2.2	27	15
100KPW-B/4	5.5	4	60	11
100KPW-B/5.5	7.5	5.5	80	12
130KPW-B/7.5	10	7.5	100	12
160KPW-B/7.5	10	7.5	65	20



Model	HP	KW	Q(m ³ /h)	Hm
65KPW/2,2	3	2,2	15	20
50KPW/3	4	3	15	30
65KPW/4	5,5	4	20	22
65KPW/5,5	7,5	5,5	15	40
50KPW/1,5	2	1,5	25	10
50KPW/2,2	3	2,2	25	15
65KPW/3	4	3	25	20
65KPW/5,5	7,5	5,5	30	30
80KPW/2,2	3	2,2	35	30
80KPW/3	4	3	43	12
100KPW/3	4	3	50	7
100KPW/4	5,5	4	60	10
100KPW/7,5	10	7,5	80	15
175KPW/11	15	11	130	15

Model	HP	KW	Q(m ³ /h)	Hm
40KPW-C/0.75	1	0.75	10	10
40KPW-C/1.1	1.5	1.1	12	10
50KPW-C/1.5	2	1.5	15	15
65KPW-C/2.2	3	2.2	25	15
50KPW-C/3	4	3	35	15
65KPW-C/4	5.5	4.4	45	17
80KPW-C/5.5	7.5	5.5	65	15
100KPW-C/7.5	10	7.5	100	10

HOẠT ĐỘNG/OPERATION LIMITS

Q = 7 -> 130 m³/h

H = 7 - 40 m

ỨNG DỤNG/APPLICATION

● Máy bơm chìm nước thải thích hợp sử dụng cho hệ thống nước thải, bản kèm theo chất rắn

- Hệ thống loại bỏ các chất thải lỏng được xử lý
- Công trình xây dựng, tháo nước hồ - hầm móng
- Công nghiệp
- Xử lý nước thải
- Tháo nước bản hồ - bồn nước công nghiệp, nước có lẫn nhiều tạp chất...

* Máy được cung cấp kèm theo mặt bích

● Sewage submersible pumps suitable for sewage, contaminated with solids

- The system removes the liquid waste is processed
- The construction, drain holes underground foundation
- Industry
- Wastewater
- Water and more impurities ...

* Standard supply with counter-flange

ỨNG DỤNG/APPLICATION

● TỦ ĐIỆN CHUYÊN DỤNG CHO HỆ THỐNG PCCC

Chế độ hoạt động: AUTO - MANUAL - OFF

A/ AUTO: Hệ thống PCCC luôn được đặt ở chế độ tự động theo nguyên lý hoạt động sau:

- Tự động vận hành bơm Bù áp khi hệ thống PCCC bị đồng hồ áp lực bảo dưới áp suất đã được cài đặt.
- Tự động vận hành bơm Điện khi báo cháy và/hoặc mở vòi cứu hỏa
- Tự động vận hành bơm Diesel khi báo cháy/mở vòi cứu hỏa và/hoặc mất điện.
- Tự động sạc và thông báo tình trạng ắc quy

B/ MANUAL: Vận hành từng thiết bị của hệ thống PCCC bằng nút bấm riêng biệt

C/ OFF: Tắt toàn bộ mọi chức năng của hệ thống



● ELECTRICAL CABINET

Operating modes: AUTO - MANUAL - OFF

A / AUTO: Fire fighting system always automatic set up follow this:

- Automatic operate vertical pump when the pressure meters show that's the under pressure set up for fire fighting system.
- Automatic operate electric pump when have fire alarm or when open fire hose.
- Automatic operate Diesel / Gasoline pump when have fire alarm /when open fire hose / when no electric power.
- Automatic charge and warning the battery level.

B / MANUAL: Operate every fire fighting system by each buttons

C / OFF: Turn off all functions system

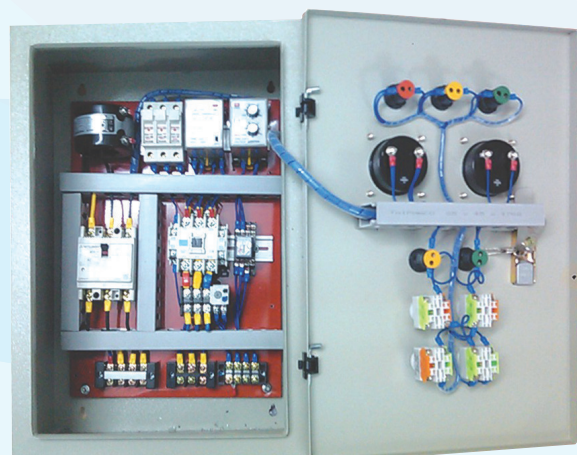

ỨNG DỤNG/APPLICATION

● Sản phẩm máy bơm nước với động cơ Diesel sử dụng rộng rãi tại các nước phát triển được ứng dụng trong :

- Nhà cao tầng, Xây dựng
 - Thoát nước, thủy lợi
 - Hệ thống PCCC,
 - Nông nghiệp trồng trọt tưới tiêu
- * Máy được cung cấp kèm theo mặt bích.*

● Water pumps with Diesel engines widely used by many developed countries are used in:

- Buildings, Construction
 - Drainage and irrigation
 - Fire fighting system,
 - Agricultural irrigation farming
- * Standard supply with counter-flnge*

ĐƠN VỊ HỢP TÁC/PARTNERSHIP UNITS

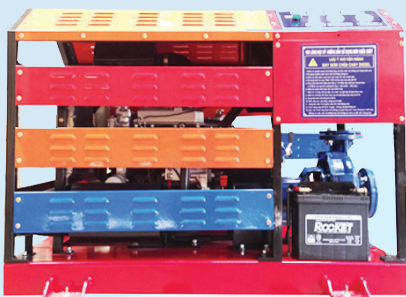
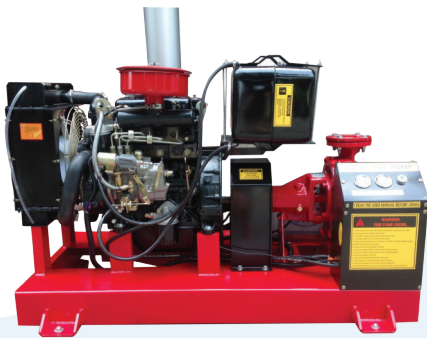

Động Cơ Diesel	Công Suất	Guồng Bơm		
		KPR	FSK	FSL
QC380Q	21 kW			
N485Q	33 kW	KPR 40 - 200/-		
D3BB	22,5 kW	KPR 40 - 250/-		
KD625-3	26,3 kW	KPR 50 - 200/-	FSK 80x65/-	FSL 100x65/-
KDW1003	16,5 kW	KPR 50 - 250/-	FSK 100x65/-	FSL 100x80/-
KDW1603	22 kW	KPR 65 - 200/-	FSK 100x80/-	
		KPR 80 - 160/-		
...

